

# Actros 2045

S 4x2 BlueTec 6

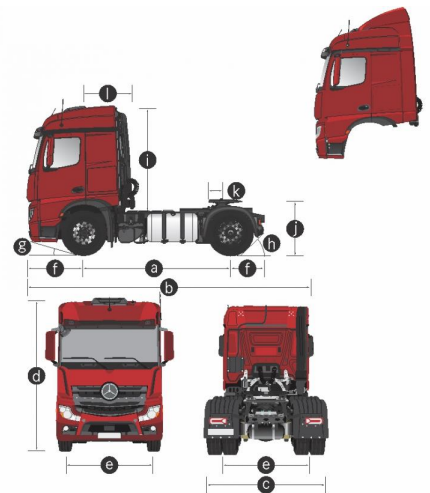

Dimensões <sup>1</sup>   ee	36
[a] Distância entre eixos	3.550
[b] Comprimento total (c/ lanterna traseira)	5.946
[c] Largura	2.500
[d] Altura [S]/[TS] (descarregado)	3.371/3.670
[e] Bitola (eixo dianteiro/eixo traseiro)	2.080/1.802
[f] Balanço (dianteiro/traseiro)	1.396/1.000
[g] Ângulo de entrada (carregado)	13°
[h] Ângulo de saída (carregado)	nd
[i] Altura: teto da cabine [S]/[TS] ao chassi	2.336/2.635
[j] Altura da 5ª roda (descarregado)	1.282
[k] Posição da 5ª roda	250
[l] Dist. centro eixo ao final da cabine + equip. [S/TS]	1.108/1.102
Círculo de viragem (parede a parede)	14.400



Pesos <sup>1</sup>   ee	36
Eixo Dianteiro	5.106
Eixo Traseiro	3.228
Cab. [TS]	8.334
Cab [S] / Retarder / Rodas de alumínio	-52/+85/-98
Camã beliche / Defletores laterais	+21/+64
Tanques (litros) 320	-330

Pesos Admissíveis <sup>1</sup>   ee	legal/técnico 36
Eixo Dianteiro	6.000/7.100
Eixo Traseiro	10.000/13.100
Peso Bruto Total (PBT)	16.000/20.100
Carga máx. sobre a 5ª roda	7.666/11.766
Capacidade Máx. de Tração (CMT)	62.000

<sup>1</sup>Veículo com dimensões em mm, pesos e pesos admissíveis em kg, em ordem de marcha, Cabine Top Space [TS], sem carroceria ou implemento, sem motorista, com todos os reservatórios de fluidos cheios, freios a tambor, estepe, extintor de incêndio e caixa de ferramentas

Para cumprimento da legislação (lei da balança), o valores admissíveis a serem considerados serão sempre o **menor valor** entre, o **LEGAL** e o **TÉCNICO**

## Cabine Avançada - MP5

Versões | Suspensão da Cabina

[S] Space | Metálica Conforto

[TS] TopSpace | Pneumática

## Motor

MB OM 460 LA • BlueTec 6 • 12,8 lts. • 6 cil. linha • PROCONVE P-8 (Euro 6)

Potência Máxima [NBR ISO 1585]

449 cv (330 kW) @ 1.600 rpm

Torque Máximo [NBR ISO 1585]

2.200 Nm (224,3 mkgf) @ 1.100 rpm

## Sistema Elétrico

Tensão Nominal | Bateria | Alternador

24V | (2x12V)/220Ah | 28V / 150A

24V | (2x12V)/230Ah | 28V / 150A

## Transmissão

MB G 291-12 Powershift 3 Advanced

Tipo

Automatizada, sem pedal de embreagem

Nº marchas | Relações primeira/última

12 sem anéis sincronizadores | 16,46/1,00

Tomada de força

MB 131-2c\* (opcional sob consulta) / MB 121 -1b\* (opcional sob consulta)

Embreagem

Monodisco, diâmetro 430mm

## Eixo Traseiro

MB 440 NFD

MB 440

Bloqueio

Transversal (série)

Transversal (série)

Relações de eixo

i=2,84(37:13)

i=2,73(41:15)\*

i=3,08(40:13)\* (opcional sob consulta)

## Chassi

escada, parafusado • material: LNE 60 (NBR 6656)

Suspensão dianteira

Molas parabólicas com amortecedores telescópicos de dupla ação e barra estabilizadora

Suspensão traseira

Molas parabólicas com amortecedores telescópicos de dupla ação e barra estabilizadora

Tanques (Litros) combustível | Arla 32

410 / 320\* | 90

Rodas | Pneus

8.25x22.5 | 295/80R22.5

## Desempenho

MB 440 NFD

MB 440

Pneus

295/80R22.5

295/80R22.5

295/80R22.5

Relações de eixo

i=2,84

i=2,73\*

i=3,08\* (opcional sob consulta)

Velocidade máxima (km/h)

120<sup>2</sup>

120<sup>2</sup>

120<sup>2</sup>

Capacidade de subida<sup>3</sup> - 46.000 kg (%)

39

41

45

Capacidade de subida<sup>3</sup> - 58.500 kg (%)

31

32

35

Capacidade de subida<sup>3</sup> - 62.000 kg (%)

29

30

33

<sup>2</sup>Velocidade máxima limitada eletronicamente <sup>3</sup>Em movimento.

## Freios e Sistemas de Segurança

EBS (Sistema de Freio com Gerenciamento Eletrônico)

Tipo / acionamento

Tambor, Disco\* / Pneumático

Freio de estacionamento

Eletrônico com acionamento por tecla no painel

Freio Auxiliar

Convencional + Top Brake

Freio adicional

Retarder Voith R 115 HV\* (opcional sob consulta)

Eletrônica Auxiliar

EBD (Distribuição Eletrônica de Frenagem) • EBS (Sistema de Freio com Gerenciamento Eletrônico)=ABS (Sistema Anti Travamento das Rodas)+ASR (Controle de Aderência em Aceleração) • EBS (Sistema de Freio com Gerenciamento Eletrônico)=ABS (Sistema Anti Travamento das Rodas)+ASR (Controle de Aderência em Aceleração) • ESC® (Controle Eletrônico de Estabilidade) • Freio de Estacionamento Eletrônico • Hill Holder (Assistência de Partida em Rampa) • Hold (Assistente de Parada) • Chave Inteligente Controle Remoto • Sensores de Chuva • Sensor de Iluminação • Luzes Traseira em LED • Alarme Marcha Ré com Luzes Intermitentes • ESS (Luzes Traseiras de Frenagem de Emergência) • Assistente Ativo de Proximidade\* • Faróis em LED\* • Farol Alto Inteligente\* • ABA 5 (Assistente Ativo de Frenagem)\* com reconhecimento de pedestres\* • (SGA) Assistente de Ponto Cego\* • Assistente de Fadiga\* • Farol para Auxílio em Manobra • Piloto Automático\* • Assistente de Faixa de Rolagem\* • Air Bag Motorista\* • MirrorCam\* (Espelho retrovisor com câmera digital)

Cabines: [C]=Standard/Curta, [E]=Estendida, [L]=Leito, [LTB]=Leito Teto Baixo, [LTA]=Leito Teto Alto, [M]=MegaSpace, [S]=Space, [TS]=TopSpace. "ee"=distância entre 1º eixo dianteiro e 1º eixo traseiro com tração, nd=item não disponível, "\*"=item opcional. Os itens opcionais citados neste folheto podem não estar imediatamente disponíveis para atendimento. Os dados apresentados podem variar de acordo com a configuração do veículo. Imagens meramente ilustrativas. O Manual de Implementação, para projetos de carrocerias e equipamentos e o Manual do Veículo encontram-se disponíveis em [www.mercedes-benz.com.br](http://www.mercedes-benz.com.br) Procure um Concessionário Mercedes-Benz e consulte a disponibilidade das múltiplas configurações e opcionais oferecidos. O desempenho teórico é calculado considerando-se piso asfáltico seco e o limite de escorregamento. No interesse do desenvolvimento tecnológico, a Mercedes-Benz reserva-se o direito de alterar as especificações e os desenhos dos produtos sem prévio aviso. A qualidade do meio ambiente é respeitada pela tecnologia dos produtos Mercedes-Benz. Para mais informações, ligue 0800 970 90 90 ou acesse [www.mercedes-benz.com.br](http://www.mercedes-benz.com.br). Mercedes-Benz, uma empresa Daimler Truck AG

