

Atego 1719

KO 4x2



Dimensões (mm)¹

Entre Eixos (ee)	36
[a] Distância entre eixos	3.571
[b] Comprimento total (c/ lanterna traseira)	6.254
[c] Largura	2.486
[d] Altura [C,E] (descarregado)	2.774
[e] Bitola (eixo dianteiro/eixo traseiro)	1.965/1.880
[f] Balanço (dianteiro/traseiro)	1.440/1.181
[g] Ângulo de entrada [com spoiler/sem spoiler] (carregado)	15°/19°
[h] Ângulo de saída (carregado)	34°
[i] Altura: teto da cabine ao chassi [C]/[E]	1.800
[j] Dist. mín. centro do eixo à carroceria [C]/[E]	420/490
Círculo de viragem (parede a parede)	15.000

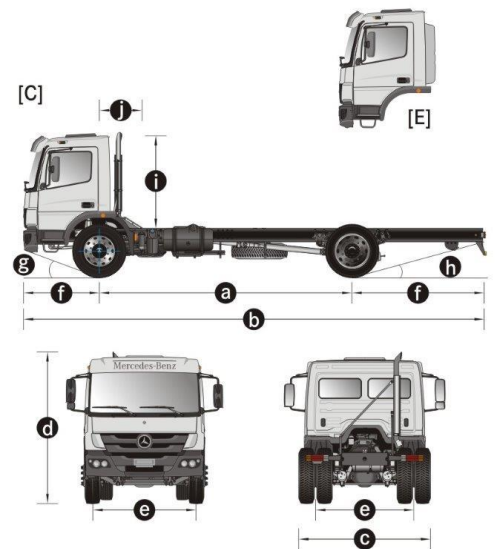

Pesos (kg)¹

Entre Eixos (ee)	36
Eixo Dianteiro	3.120
Eixo Traseiro	1.730
Total - Cab. versão [C]	4.880
Cab. Versão [E]	+60
Tanques (litros) 300	+90

¹ Em ordem de marcha com Cabine Curta[C], sem carroceria ou implemento, sem motorista, com tanques de combustível cheio, estepe, extintor de incêndio e caixa de ferramentas

Pesos Admissíveis (kg)¹

	legal / técnico
Entre Eixos (ee)	36
Eixo Dianteiro	6.000/6.100
Eixo Traseiro	10.000/11.000
Peso Bruto Total (PBT)	16.000/17.100
Carga Útil Máx. + mais carroceria	11.120/12.220
Peso Bruto Total com 3º eixo (PBT)	23.000/27.000
Peso Bruto Total Combinado (PBTC)	27.000

Cabine Avançada

Versões	[C]	[E]
Suspensão da cabine	Metálica	Metálica

Motor

MB OM 924 LA • BlueTec5 • 4,8 lts. • 4 cil. em linha • PROCONVE P-7

Potência Máxima [NBR ISO 1585]	185 cv (136 kW) @ 2.200 rpm
Torque Máximo [NBR ISO 1585]	700 Nm (71 mkgf) @ 1.200 - 1.600 rpm
Tomada de força	No volante do motor

Sistema Elétrico

Tensão Nominal Bateria	24V (2x12V)/100Ah	24V (2x12V)/135Ah*
Alternador	28V / 80A	

Transmissão

MB G 60-6

Tipo	Manual
Nº marchas Relações primeira/última	6 9,20/1,00
Embreagem	Monodisco, diâmetro 362mm

Eixos Traseiros

Meritor MS 23.245 - dupla velocidade

Relações de eixo	i=4,30/5,86 (43:10)	i=4,10/5,59 (41:10)*
------------------	---------------------	----------------------

Chassi

escada, parafusado e rebitado, sem emenda atrás da cabina • material: LNE 50 (NBR 6656)

Suspensão dianteira	Molas parabólicas com amortecedores telescópicos de dupla ação e barra estabilizadora			
Suspensão traseira	Molas curtas trapezoidais com amortecedores telescópicos de dupla ação e barra estabilizadora			
Tanques - combustível/Arla32 (litros)	210/35	300*/35		
Rodas	7.50x22.5	7.50x20*	7.50x20*	7.50x22.5*
Pneus	275/80R22.5	10.00R20*	11.00R20*	11.00R22.5*

Desempenho

MB G 60-6 | MS 23.245

Pneus	275/80R22.5	275/80R22.5
Relações de eixo	i=4,30/5,86 (43:10)	i=4,10/5,59 (41:10)*
Velocidade máxima (km/h)	-	-
Capacidade de subida ^X - 17.100 kg (%)	-	-
Capacidade de subida ^X - 23.000 kg (%)	-	-
Capacidade de subida ^X - 27.000 kg (%)	-	-

Freios | Sistemas de Segurança

Tipo acionamento	Tambor Pneumático
Freio de estacionamento	Câmara de mola acumuladora acionada pneumaticamente
Freio Auxiliar	Convencional + Top Brake
Eletrônica Auxiliar	ABS (Sistema Anti Travamento das Rodas) EBD (Distribuição Eletrônica de Frenagem) ASR (Controle de Aderência em Aceleração)*

Cabines: [C]= Standard, [E]= Estendida, [L]= Leito, [LTB]= Leito Teto Baixo, [LTA]= Leito Teto Alto, [M]= Mega Space
ee= distância entre 1º eixo dianteiro e 1º eixo traseiro com tração, nd= item não disponível, *= item opcional. Os itens opcionais citados neste folheto podem não estar imediatamente disponíveis para atendimento. Os dados apresentados podem variar de acordo com a configuração do veículo. Imagens meramente ilustrativas. O Manual de Implementação, para projetos de carrocerias e equipamentos e o Manual do Veículo encontram-se disponíveis em www.mercedes-benz.com.br Procure um Concessionário Mercedes-Benz e consulte a disponibilidade das múltiplas configurações e opcionais oferecidos. O desempenho teórico é calculado considerando-se piso asfáltico seco e desconsiderando-se o limite de escorregamento. No interesse do desenvolvimento tecnológico, a Mercedes-Benz reserva-se o direito de alterar as especificações e os desenhos dos produtos sem prévio aviso. A qualidade do meio ambiente é respeitada pela tecnologia dos produtos Mercedes-Benz. Para mais informações, ligue 0800 970 90 90 ou acesse www.mercedes-benz.com.br. Mercedes-Benz, marca do grupo Daimler.

