

# Actros 2548

LS 6x2 BlueTec 6



## Dimensões<sup>1</sup> | ee

33

36

[a] Distância entre eixos (1 <sup>o</sup> -2 <sup>o</sup> -3 <sup>o</sup> )	3.250+1.350	3.550+1.350
[b] Comprimento total (c/ lanterna traseira)	6.900	7.200
[c] Largura	2.525	2.525
[d] Altura [S]/[TS] (descarregado)	3.420/3.635	3.420/3.635
[e] Bitola (eixo dianteiro/eixo traseiro)	2.080/1.802	2.080/1.802
[f] Balanço (dianteiro/traseiro)	1.400/900	1.400/900
[g] Ângulo de entrada (carregado)	12°	12°
[h] Ângulo de saída (carregado)	>20°	>20°
[i] Altura: teto da cabine [S]/[TS] ao chassi	2.375/2.690	2.375/2.690
[j] Altura da 5ª roda (descarregado)	1.267	1.267
[k] Posição da 5ª roda	450	450
[l] Dist. do centro do eixo ao final da cabine [S],[TS]	900	900
Círculo de viragem (parede a parede)	17.800	18.500

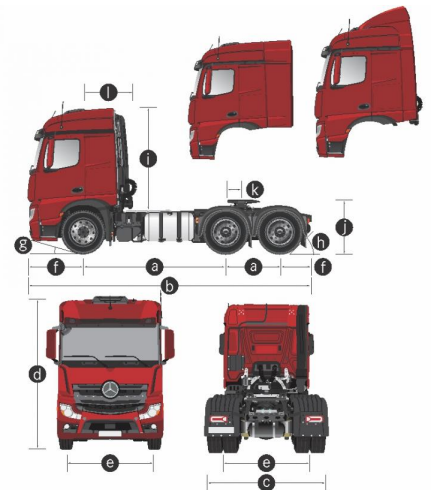

## Pesos<sup>1</sup> | ee

33

36

Eixo Dianteiro	5.425	5.593
Eixos Traseiros	2.256 + 1.673	2.326 + 1.726
Total - Cab. [TS]	9.354	9.645
Cab [S] / Retarder / Rodas de alumínio	-52/+85/-154	
Defletores, teto+lateral curta/laterais longos	+64/+75	
Tanques (litros) -320(ee33), -410(ee36)	-335	-420

## Pesos Admissíveis<sup>1</sup> | ee

legal/técnico 33 | 36

Eixo Dianteiro	6.000/7.100	
Eixos Traseiros	17.000/21.000	
Peso Bruto Total (PBT)	23.000/28.100	
Carga máx. sobre a 5ª roda	13.646/18.746	13.355/18.455

Capacidade Máx. de Tração (CMT)

62.000

Para cumprimento da legislação (lei da balança), o valores admissíveis a serem considerados serão sempre o **menor valor** entre, o **LEGAL** e o **TÉCNICO**

<sup>1</sup>Veículo com dimensões em mm, pesos e pesos admissíveis em kg, em ordem de marcha, Cabine Top Space [TS], sem carroceria ou implemento, sem motorista, com todos os reservatórios de fluidos cheios, freios a tambor, estepe, extintor de incêndio e caixa de ferramentas

## Cabine Avançada - MP5

Versões	[S] Space	[TS] TopSpace
Suspensão da Cabina	Metálica Conforto	Pneumática

## Motor MB OM 460 LA • BlueTec 6 • 12,8 lts. • 6 cil. linha • PROCONVE P-8 (Euro 6)

Potência Máxima [NBR ISO 1585]	476 cv (350 kW) @ 1.600 rpm
Torque Máximo [NBR ISO 1585]	2.300 Nm (234,5 mkgf) @ 1.100 rpm

## Sistema Elétrico

Tensão Nominal   Bateria	24V   (2x12V)/220Ah	24V   (2x12V)/230Ah
Alternador	28V / 150A	28V / 150A

## Transmissão MB G 291-12 Powershift 3 Advanced

Tipo	Automatizada, sem pedal de embreagem
Nº marchas   Relações primeira/última	12 sem anéis sincronizadores   16,46/1,00
Tomada de força	MB 131-2c* (opcional sob consulta) / MB 121 -1b* (opcional sob consulta)
Embreagem	Monodisco, diâmetro 430mm

## Eixo Traseiro MB R440 NFD

Relações de eixo	i=2,84(37:13)	i=2,73(41:15)*
------------------	---------------	----------------

## Chassi escada, parafusado • material: LNE 60 (NBR 6656)

Suspensão dianteira	Molas parabólicas com amortecedores telescópicos de dupla ação e barra estabilizadora	
Suspensão traseira	Pneumática, 4 bolsas por eixo, amortecedores telescópicos de dupla ação e barra estabilizadora	
Tanques (Litros) combustível   Arla 32	ee 33 = (410+320) / 410*   90	ee 36 = (535+410) / 535*   90
Rodas   Pneus	8.25x22.5   295/80R22.5	

## Desempenho MB G 291-12

Pneus	295/80R22.5	295/80R22.5
Relações de eixo	i=2,84	i=2,73*
Velocidade máxima (km/h)	120 <sup>2</sup>	120 <sup>2</sup>
Capacidade de subida <sup>3</sup> - 28.100 kg (%)	43	41
Capacidade de subida <sup>3</sup> - 53.000 kg (%)	21	20
Capacidade de subida <sup>3</sup> - 58.000 kg (%)	19	18

<sup>2</sup>Velocidade máxima limitada eletronicamente <sup>3</sup>Em movimento.

## Freios e Sistemas de Segurança EBS (Sistema de Freio com Gerenciamento Eletrônico)

Tipo / acionamento	Tambor, Disco* / Pneumático
Freio de estacionamento	Eletrônico com acionamento por tecla no painel
Freio Auxiliar	Convencional + Top Brake
Freio adicional	Retarder Voith R 115 HV* (opcional sob consulta)
Eletrônica Auxiliar	ABS (Sistema Anti Travamento das Rodas) • ASR (Controle de Aderência em Aceleração) • EBD (Distribuição Eletrônica de Frenagem) • ESC® (Controle Eletrônico de Estabilidade) • Hill Holder (Assistência de Partida em Rampa) • Hold (Assistente de Parada) • ABA 5 (Assistente Ativo de Frenagem)* com reconhecimento de pedestres • (SGA) assistente de ponto cego • assistente de fadiga* • farol para auxílio em manobra* • farol alto inteligente • piloto automático adaptativo • sensores de chuva e iluminação • sensor de faixa de rolagem* • Air Bag motorista* • MirrorCam* (Espelho retrovisor com câmera digital) • ESS (Luzes Traseiras de Frenagem de Emergência)

Cabines: [C]=Standard/Curta, [E]=Estendida, [L]=Leito, [LTB]=Leito Teto Baixo, [LTA]=Leito Teto Alto, [M]=MegaSpace, [S]=Space, [TS]=TopSpace. "ee"=distância entre 1º eixo dianteiro e 1º eixo traseiro com tração, nd=item não disponível, "\*"=item opcional. Os itens opcionais citados neste folheto podem não estar imediatamente disponíveis para atendimento. Os dados apresentados podem variar de acordo com a configuração do veículo. Imagens meramente ilustrativas. O Manual de Implementação, para projetos de carrocerias e equipamentos e o Manual do Veículo encontram-se disponíveis em [www.mercedes-benz.com.br](http://www.mercedes-benz.com.br) Procure um Concessionário Mercedes-Benz e consulte a disponibilidade das múltiplas configurações e opcionais oferecidos. O desempenho teórico é calculado considerando-se piso asfáltico seco e o limite de escorregamento. No interesse do desenvolvimento tecnológico, a Mercedes-Benz reserva-se o direito de alterar as especificações e os desenhos dos produtos sem prévio aviso. A qualidade do meio ambiente é respeitada pela tecnologia dos produtos Mercedes-Benz. Para mais informações, ligue 0800 970 90 90 ou acesse [www.mercedes-benz.com.br](http://www.mercedes-benz.com.br). Mercedes-Benz, marca do grupo Daimler.

